

RIDE ON!

CLUB



2025

SEA-DOO can-am ALUMACraft MANITOUL





can-am

**Позашляхові
транспортні засоби**
Can-Am 2025 м.р.
Квадроцикли: НОВИНКИ

CLUB  2025

2025 ATV

Рекреаційно-утилітарні потужні – нова глава потужності

Лінійка квадроциклів – нові привабливі кольори

В усі часи **Can-Am** завжди розширювала межі



Дві комплектації MAX

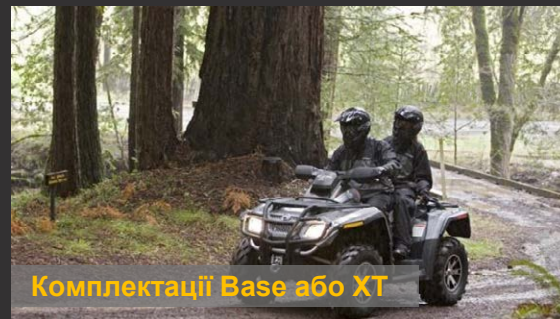

Комплектації Base або XT



62 к.с.

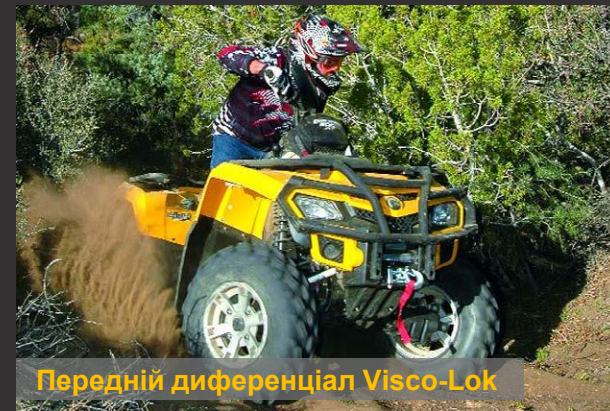

Передній диференціал Visco-Lok

Платформа Outlander 1-го покоління 2006 – 2011 м.р.

В усі часи **Can-Am** завжди розширювала межі

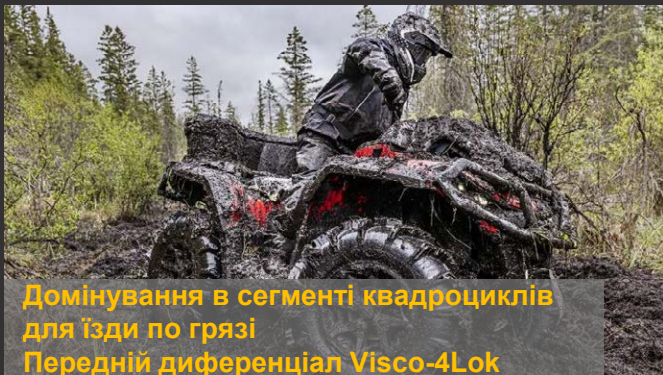

Домінування в сегменті квадроциклів для їзди по грязі
Передній диференціал Visco-4Lok

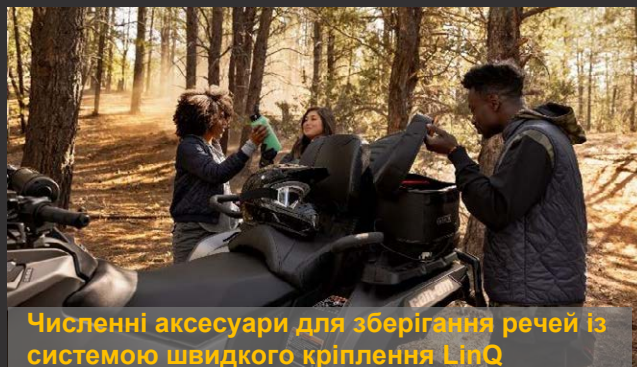

Численні аксесуари для зберігання речей із системою швидкого кріплення LinQ



Пропозиції численних комплектацій



Пропозиції численних комплектацій MAX



Вибір потужності: 78 або 91 к.с.



Інтелектуальна система керування дроселем (iTC) і режими роботи двигуна
Технологія інтелектуального гальмування двигуном (iEB)

Платформа Outlander 2-го покоління 2012 – 2024 м.р.

Що нового пропонує Can-Am сьогодні?



ЛАСКАВО ПРОСИМО ДО НОВОЇ ГЛАВИ...

Представляємо новий **Outlander 850/1000R 2025 м.р.**



Створений з нуля, має понад 95% нових деталей!

Can-Am Outlander 850/1000R 2025 м.р.



НАЙКРАЩІ В ГАЛУЗІ ХАРАКТЕРИСТИКИ

- Двигун і варіатор
- Покращений параметр «шум-вібрація-жорсткість»

НЕПЕРЕВЕРШЕНІ ПІДВІСКИ Й ШАСІ

- Конструкція передньої й задньої підвісок
- Удосконалене шасі

УЛЬТРАСУЧАСНИЙ ДИЗАЙН І ТЕХНОЛОГІЇ

- Впізнаваний зовнішній вигляд Can-Am
- Удосконалені технології
- Аксесуари
- Випускаємо на волю нового звіра

ПРОПОЗИЦІЯ ЛІНІЙКИ

- Короткий огляд лінійки
- Порівняння комплектацій моделей 850 і 1000R

Найкращі в галузі характеристики

1000R – НАЙПОТУЖНІШИЙ КВАДРОЦИКЛ

101 к.с.

93,5 Нм

**V-подібний двигун ROTAX 1000R
об'ємом 999 см.куб.**

- 0-100 км/год за 5.9 с.*

96 к.с.

97,5 Нм

SEGWAY SNARLER AT10

- 0-100 км/год за 8.9 с.

90 к.с.

85 Нм**

CFMOTO CFORCE 1000

POLARIS SPORTSMAN XP 1000

- 0-100 км/год за 8.2 с.**

* Показник «0-100 км/год» отриманий на основі внутрішніх випробувань

** На моделі CFMOTO CFORCE 1000

G3 1000R у порівнянні з G2+ 1000R Потужність і крутний момент двигуна

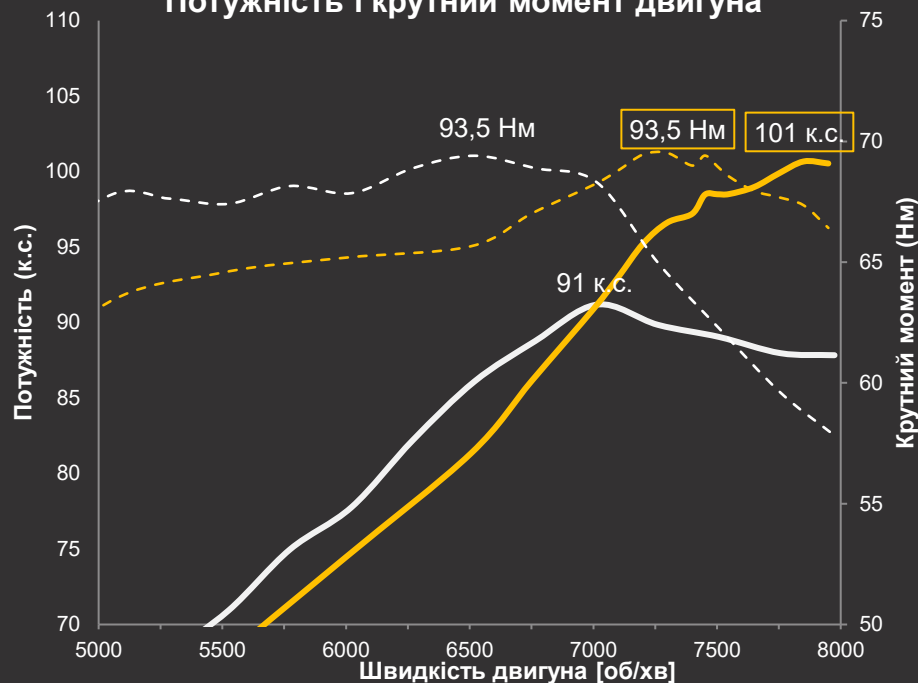

— G2+ 1000R - к.с. і крут. мом.
- - - G2+ 1000R - к.с. і крут. мом.

— G3 1000R - к.с. і крут. мом.
- - - G3 1000R - к.с. і крут. мом.

Найкращі в галузі характеристики

850 - НАЙПОТУЖНІШИЙ КВАДРОЦИКЛ

82 к.с.

90 Нм

**V-подібний двигун ROTAX 850
об'ємом 999 см.куб.**

- 0-100 км/год за 6.5 с.*
- Дефорсований варіант

78 к.с.

POLARIS SPORTSMAN 850

- 0-100 км/год за 9 с.*

75 к.с.

70,5 Нм

CFMOTO CFORCE 800

G3 850 у порівнянні з G2+ 850 Потужність і крутний момент двигуна

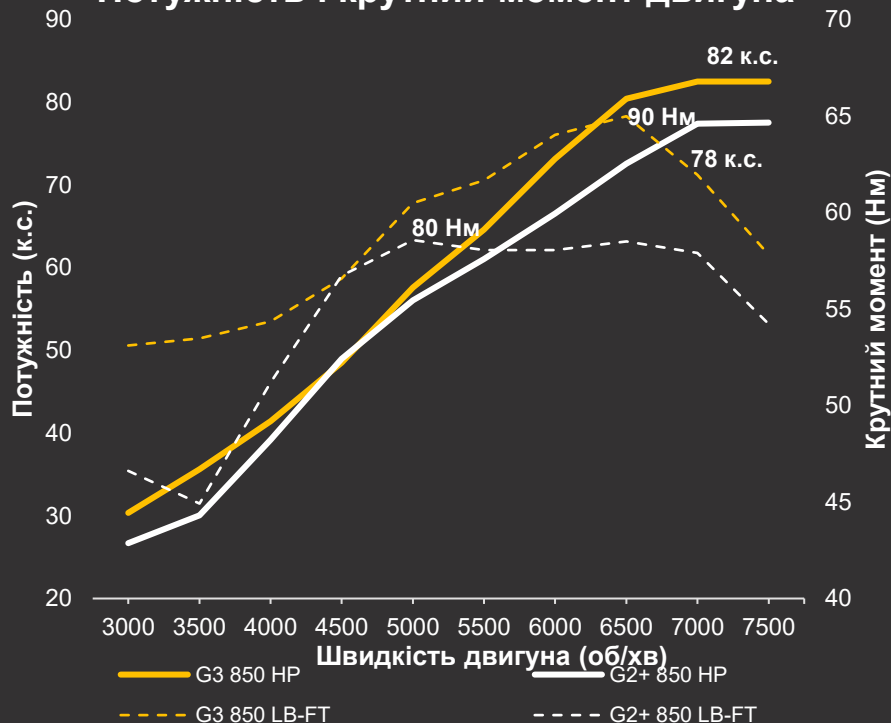

* Показник «0-100 км/год» отриманий на основі внутрішніх випробувань

Найкращі в галузі характеристики

ДВА ВЕРХНІ РОЗПОДІЛЬНІ ВАЛИ

ПОКРАЩЕНІ ХАРАКТЕРИСТИКИ Й ЕФЕКТИВНІСТЬ РОБОТИ ДВИГУНА

- Можливість регулювати впускні й випускні клапани окремо
- Точне встановлення фаз клапанного розподілу і більша висота підйому клапанів порівняно з конструкцією з одинарним верхнім розподільним валом SOHC

ВИСОКИЙ КОЕФІЦІЄНТ СТИСНЕННЯ

ЗБІЛЬШЕНИЙ ДО 11.8:1 *порівняно з 10.6:1 у G2+ 1000R*

- Покращена ефективність згоряння пального, що дає більше потужності на см.куб.
- Рекомендоване пальне з октановим числом 95 (91+), якщо мінімальне октанове число 92 (87).

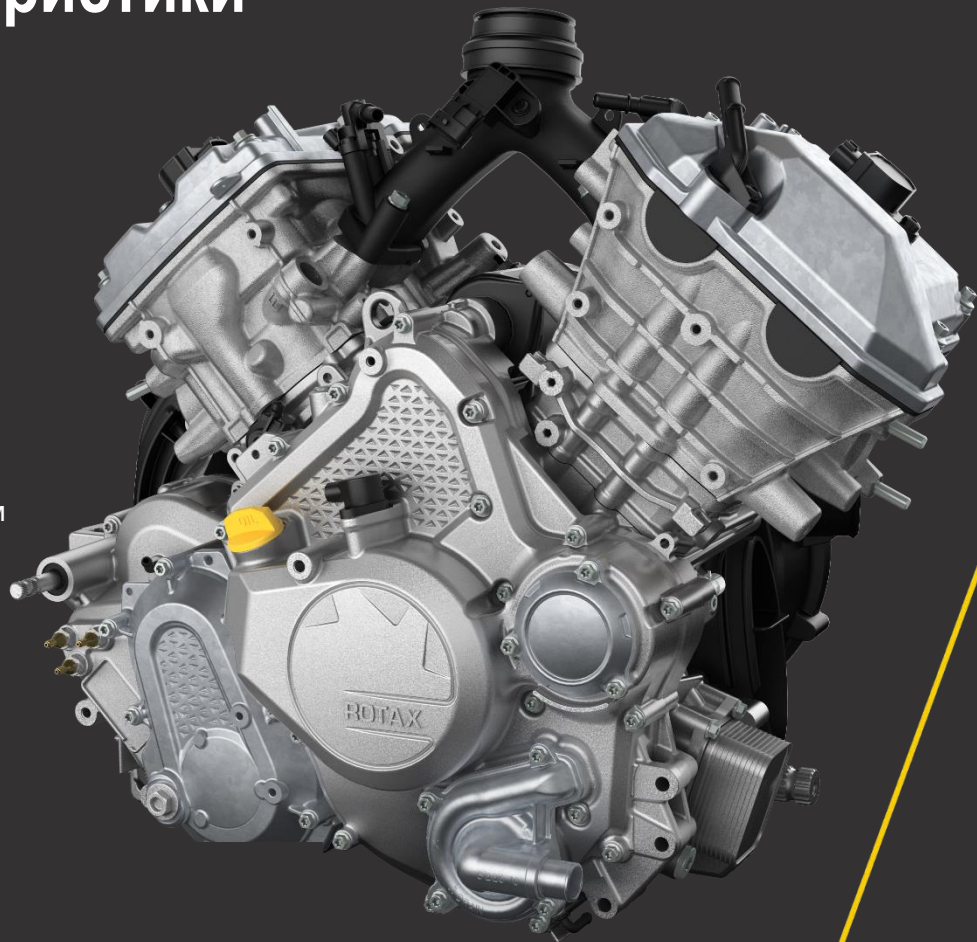

Найкращі в галузі характеристики

ВИСОКОЕФЕКТИВНІ СИСТЕМИ ВПУСКУ Й ВИПУСКУ



1 ПОВІТРОЗАБІРНИЙ ОТВІР ЗІ ЗБІЛЬШЕНИМ ПОВІТРЯНИМ ПОТОКОМ

- Розміщений у найвищій точці квадроцикла для подачі холодного повітря
- Забезпечує низький перепад тиску

2 КОНСТРУКЦІЯ ВИХЛОПНОЇ ТРУБИ ПОКРАЩУЄ ЕФЕКТИВНІСТЬ РОБОТИ СИСТЕМИ ВИПУСКУ

- Вихлоп з низьким перепадом тиску
- Фірмовий звук вихлопу від V-подібного двигуна Rotax

Найкращі в галузі характеристики

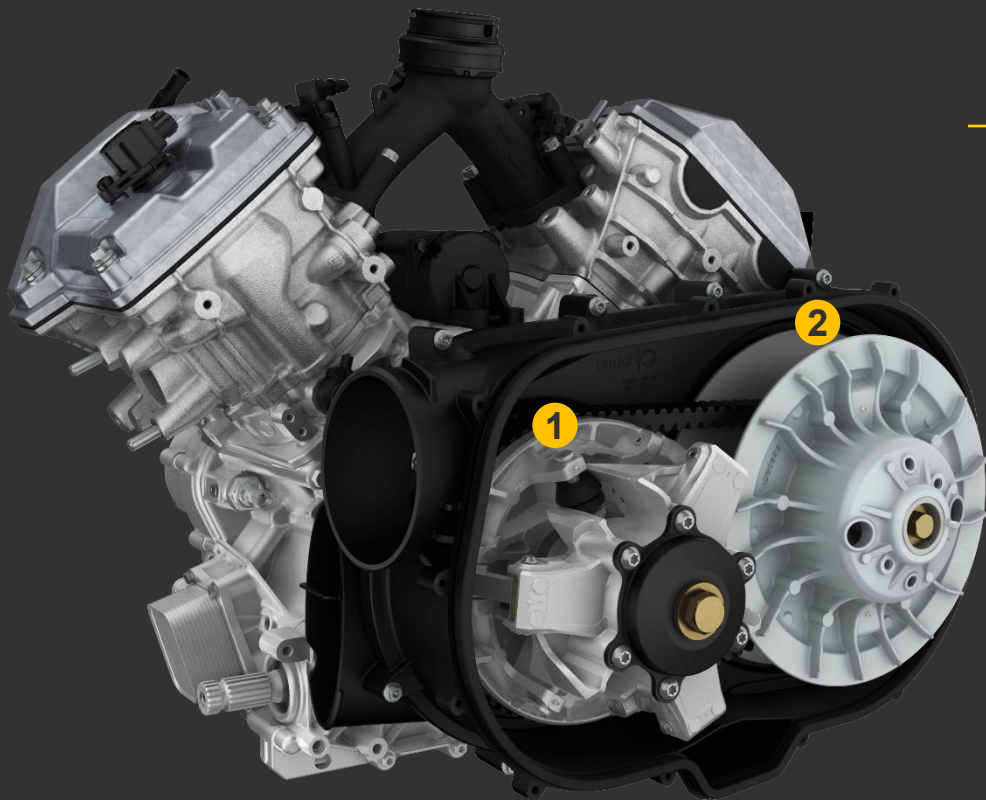

НОВИЙ ВАРІАТОР

1 ПЕРВИННА МУФТА рDRIVE

- Миттєвий ефект потужності
- Більш плавне та швидке спрацювання при розгоні та гальмуванні двигуном
- Низький рівень шуму, вібрації та жорсткості
- Покращена надійність і невибагливість в обслуговуванні

2 ВИСОКОЕФЕКТИВНИЙ ПОДВІЙНИЙ РОЛИКОВИЙ ПОВІДНИЙ ШКІВ

- Максимально збільшує ефективність і потужність
- Сильніше прискорення
- Швидша спрацювання при гальмуванні двигуном
- Мінімізує тертя порівняно з повзунком

Найкращі в галузі характеристики

НОВИЙ ВАРІАТОР



1 НОВА СИСТЕМА ВПУСКУ ВАРІАТОРА

- Збільшений потік повітря порівняно з G2+
- Повітрязабірний отвір розміщений у найвищій точці квадроцикла для подачі холодного повітря
- Нижча температура в корпусі варіатора збільшує рккурс ремня

2 ПОКРАЩЕНЕ ПЕРЕДАТНЕ ЧИСЛО

- Збільшений діапазон передатних чисел варіатора дозволяє збільшити крутний момент на низьких обертах
- Покращена зносостійкість ремня та збільшення контактної площі

Найкращі в галузі характеристики

НОВИЙ ЛАНЦЮГ ПРИВОДУ І ВБУДОВАНА ТРАНСМІСІЯ

1 ПЕРЕДНІЙ ДИФЕРЕНЦІАЛ І ЗАДНІЙ РЕДУКТОР

- Тепер з конічними шестернями зі спіральними зубами, які знижують рівень шуму
- Диференціал Visco-4Lok тепер встановлюється на моделі XT 1000R (модель для країн Центральної Європи)

2 ДВА ПРОМІЖНИХ ПЕРЕДАТНИХ ЧИСЛА

- Нижче передатне число на X mr 1000R і MAX PRO XU
- Вище передатне число у всіх інших комплектаціях

3 ПРОСТЕ Й ЛЕГКЕ ПЕРЕМИКАННЯ ПЕРЕДАЧ

- Нова система забезпечує плавне ввімкнення передач
- Попередній вибір передачі, що вмикається, сприяє покращенню перемикання
- Нижчі рівні шуму й вібрації

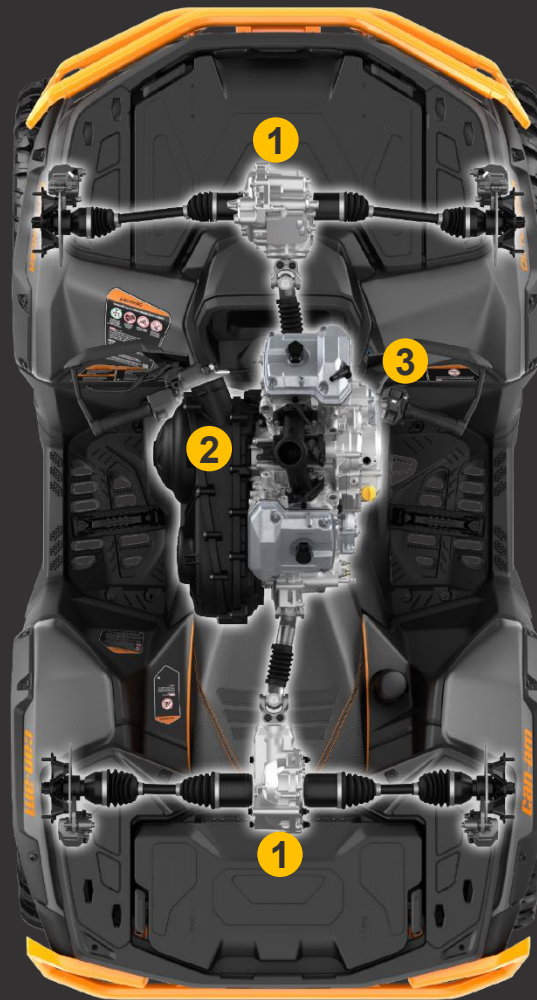

Найкращі в галузі характеристики

ПОКРАЩЕНИЙ ТЕПЛОБМІН І ЗНИЖЕНИЙ РІВЕНЬ ШУМУ В ДВИГУНІ І ТРАНСМІСІЇ

ОПТИМІЗОВАНИЙ ТЕПЛОБМІН

- Використання сучасного програмного забезпечення CFD
- Бічна панель квадроцикла повністю закрита
- Тепловідбивні екрани захищають водія і компоненти, зменшуючи потік тепла, що йде від двигуна.

ЗНИЖЕНІ РІВНІ ШУМУ Й ВІБРАЦІЇ ПОРІВНЯНО З G2+

- рівень вібрації знижено завдяки внесенню змін у конструкцію двигуна
- Удосконалені монтажні опори двигуна і врівноваженість двигуна

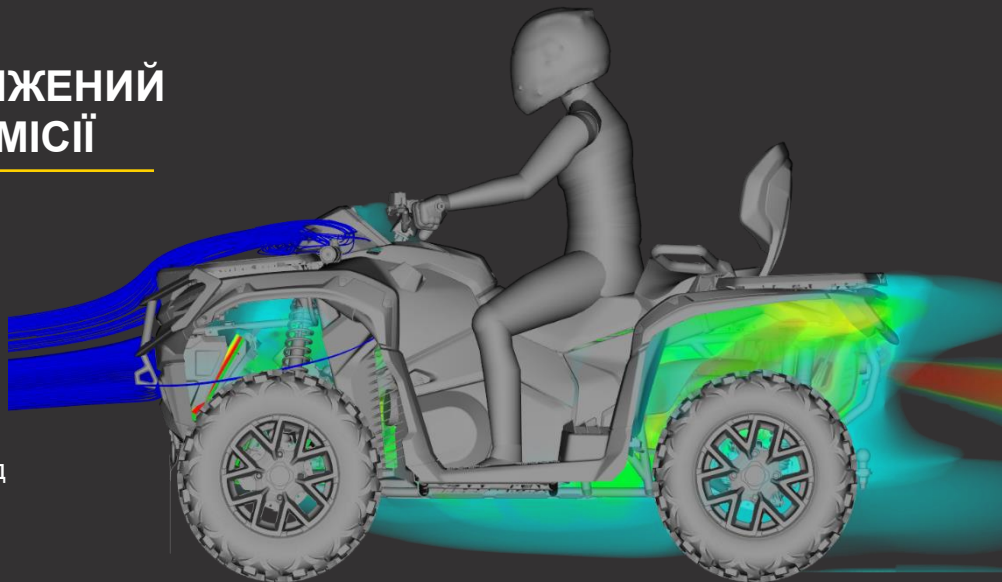

Can-Am Outlander 850/1000R 2025 м.р.



НАЙКРАЩІ В ГАЛУЗІ ХАРАКТЕРИСТИКИ

- Двигун і варіатор
- Покращений параметр «шум-вібрація-жорсткість»

НЕПЕРЕВЕРШЕНІ ПІДВІСКИ Й ШАСІ

- Конструкція передньої й задньої підвісок
- Удосконалене шасі

УЛЬТРАСУЧАСНИЙ ДИЗАЙН І ТЕХНОЛОГІЇ

- Впізнаваний зовнішній вигляд Can-Am
- Удосконалені технології
- Аксесуари
- Випускаємо на волю нового звіра

ПРОПОЗИЦІЯ ЛІНІЙКИ

- Короткий огляд лінійки
- Порівняння комплектацій моделей 850 і 1000R

Неперевершені підвіски й шасі



АБСОЛЮТНИЙ КОМФОРТ І СТІЙКІСТЬ

НОВА ПЕРЕДНЯ ПІДВІСКА

- Вигнуті дугою А-подібні важелі
- Збільшений хід до 27.4 см **+4 см**
- Оптимізована геометрія покращує кут атаки для плавного подолання перешкод і канав
- Передній стабілізатор поперечної стійкості покращує керуваність *(комплектації 1000R)*

Неперевершені підвіски й шасі

АБСОЛЮТНИЙ КОМФОРТ І СТІЙКІСТЬ



НОВА ЗАДНЯ ПІДВІСКА

- Вигнуті дугою А-подібні важелі
- Збільшений хід до 30.5 см **+5.4 см**
- Задній стабілізатор поперечної стійкості на всіх моделях

ГУМОВІ ВТУЛКИ

- На підвісці й передньому/задньому стабілізаторі поперечної стійкості
- Знижують шум, не потребують обслуговування і збільшують строк служби підвіски

Неперевершені підвіски й шасі

АБСОЛЮТНИЙ КОМФОРТ І СТІЙКІСТЬ

1 ДОРОЖНІЙ ПРОСВІТ

- Збільшений до 30.5 см + 2.6 см
- Покращує здатність долати перешкоди

2 УДОСКОНАЛЕНА ГЕОМЕТРІЯ РУЛОВОГО КЕРУВАННЯ

- Нове налаштування системи динамічного рульового керування з підсилювачем
- Покращує точність керування й радіус повороту
- Покращує стійкість транспортного засобу на високих швидкостях



Неперевершені підвіски й шасі

УДОСКОНАЛЕНЕ ШАСІ

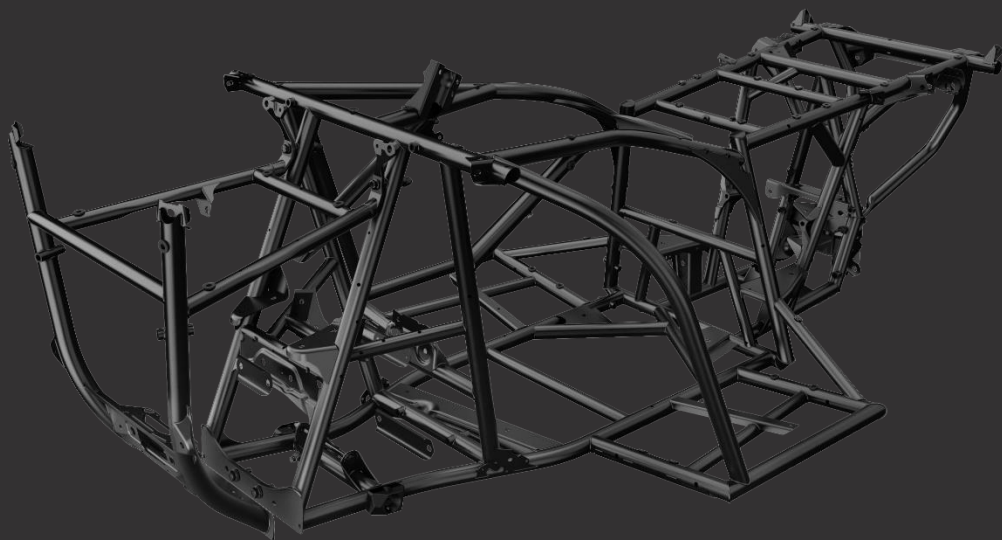

НАДМІЦНА СТАЛЕВА РАМА

- НОВА надміцна легована сталь
- Посилена міцність і жорсткість
- На 35% легша порівняно з попереднім поколінням

Неперевершені підвіски й шасі

УДОСКОНАЛЕНЕ ШАСІ

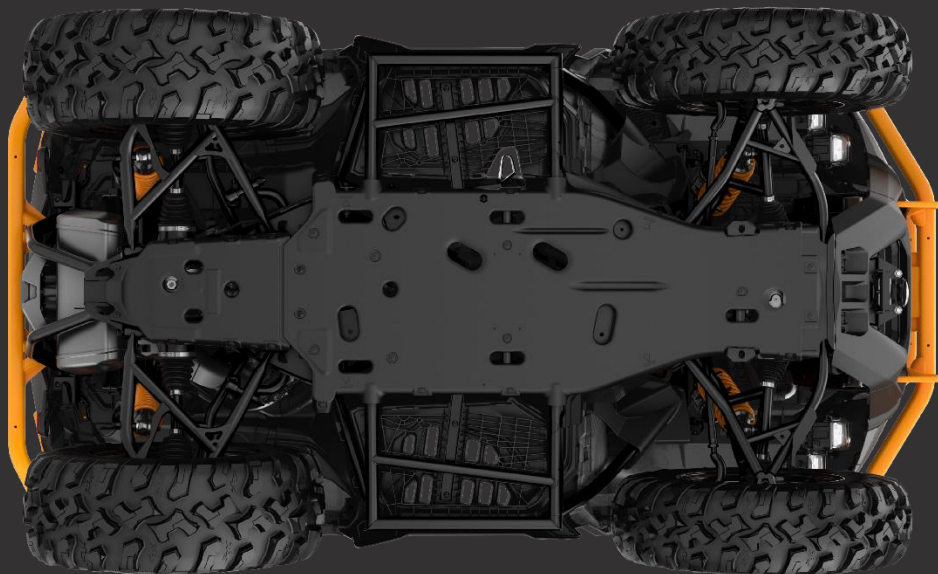

НАДМІЦНА СТАЛЕВА РАМА

- **НОВА** надміцна легована сталь
- Посилена міцність і жорсткість
- На 35% легша порівняно з попереднім поколінням

МАКСИМАЛЬНИЙ ЗАХИСТ ДНИЩА

- **НОВИЙ** посилений захист днища
- 5.5 мм завтовшки
- Повний захист днища
- Наявність зливних отворів для спрощення операції з заміни оливи

Неперевершені підвіски й шасі



УДОСКОНАЛЕНЕ ШАСІ

ПОКРАЩЕНА ГАЛЬМІВНА СИСТЕМА

- 4-дискова система на моделях 1000R і X tr (лише на міжнародних і моделях для Центральної Європи, 3-дискова на моделях категорії T)
- Металеві гальмівні колодки кращої міцності та фіксації
- Важіль переднього гальма з оптимізованою ергономікою
- Покращена гальмівна здатність і модуляція

НАЙКРАЩІ В ГАЛУЗІ ХАРАКТЕРИСТИКИ ДЛЯ ВИКОРИСТАННЯ В РОБОТІ

- 2-дюймовий тягово-зчіпний пристрій
- Буксирувальна потужність: 830 кг
- Місткість переднього багажника: 55 кг
- Місткість заднього багажника: 110 кг

Неперевершені підвіски й шасі

УДОСКОНАЛЕНА АНТИБЛОКУВАЛЬНА СИСТЕМА ГАЛЬМ



ТОЧНІШЕ ГАЛЬМУВАННЯ

- Новий швидший і потужніший модуль антиблокувальної системи
- Додаткові датчики руху, які покращують контроль гальмування і стійкість на слизьких поверхнях
- Коротший час реакції

Can-Am Outlander 850/1000R 2025 м.р.



НАЙКРАЩІ В ГАЛУЗІ ХАРАКТЕРИСТИКИ

- Двигун і варіатор
- Покращений параметр «шум-вібрація-жорсткість»

НЕПЕРЕВЕРШЕНІ ПІДВІСКИ Й ШАСІ

- Конструкція передньої й задньої підвісок
- Удосконалене шасі

УЛЬТРАСУЧАСНИЙ ДИЗАЙН І ТЕХНОЛОГІЇ

- Впізнаваний зовнішній вигляд Can-Am
- Удосконалені технології
- Аксесуари
- Випускаємо на волю нового звіра

ПРОПОЗИЦІЯ ЛІНІЙКИ

- Короткий огляд лінійки
- Порівняння комплектацій моделей 850 і 1000R

Ультрасучасний **дизайн** і технології



ВИСОКОКЛАСНИЙ ДИЗАЙН

ВПІЗНАВАНИЙ ЗОВНІШНІЙ ВИГЛЯД CAN-AM

- 1 ЕЛЕГАНТНІ СВІТЛОДІОДНІ 4-ТОЧКОВІ ПЕРЕДНІ ФАРИ Й ЗАДНІ ЛІХТАРІ
- 2 ФІРМОВЕ СВІТЛОДІОДНЕ ОСВІТЛЕННЯ В ОКРЕМИХ КОМПЛЕКТАЦІЯХ

Ультрасучасний **дизайн** і технології

ВИСОКОКЛАСНИЙ ДИЗАЙН

ВПІЗНАВАНИЙ ЗОВНІШНІЙ ВИГЛЯД SAN-AM

- 1** ВИХЛОПНА ТРУБА ЦЕНТРАЛЬНОГО РОЗТАШУВАННЯ З ГЛУШНИКОМ З АЛЮМІНІЄВИМ НАКОНЕЧНИКОМ
- 2** КОЛЕСА НОВОГО ДИЗАЙНУ В ОКРЕМИХ КОМПЛЕКТАЦІЯХ
- 3** НОВІ ПОКРАЩЕНІ ВБУДОВАНІ ПЕРЕДНІЙ І ЗАДНІЙ БАМПЕРИ



Ультрасучасний **дизайн** і технології

НОВА ПАНЕЛЬ ПРИБАДІВ З 10.25-ДЮЙМОВИМ СЕНСОРНИМ ЕКРАНОМ *

ВИСОКОКЛАСНИЙ ДИЗАЙН

- Панель приладів з 10.25-дюймовим екраном нового дизайну, спеціально розроблена для водіїв техніки Can-Am і відображає висококласний зовнішній вигляд транспортного засобу

ІНТУЇТИВНО-ЗРОЗУМІЛИЙ ІНТЕРФЕЙС

- Прості й легкі в користуванні органи керування на кермі (лебідка, гальмування двигуном, обмежувач швидкості, запас пального во відстані, Bluetooth для аудіозв'язку)
- Інтерактивний досвід з можливістю персоналізації

ПОКРАЩЕНИЙ ЗВ'ЯЗОК

- Навігація
- Панель приладів (швидкість, об/хв, режими)
- Статистика поїздки
- Органи керування (аудіосистема, ручки з підігрівом)
- Транспортний засіб (режими їзди, гальмування двигуном)
- Уподобання
- Матеріали для прослуховування музики



* Встановлюється на MAX Limited 1000R і MAX Limited 1000R T ABS

Ультрасучасний **дизайн** і технології

НОВА ПАНЕЛЬ ПРИБАДІВ З 10.25-ДЮЙМОВИМ СЕНСОРНИМ ЕКРАНОМ

Режими їзди

Персоналізація на вимогу

- Поеднання налаштування системи динамічного рульового керування з підсилювачем (DPS), режиму роботи двигуна і рівня гальмування двигуном

Режими їзди	Рівень підсилення DPS	Режим роботи двигуна	Інтелектуальна система гальмування двигуном (ІЕВ)
Спортивний	MIN	СПОРТИВНИЙ	MIN
Нормальний	MED	НОРМАЛЬНИЙ	MED
Комфортний	MAX	НОРМАЛЬНИЙ	MED
Комфортний для двох	MAX	НОРМАЛЬНИЙ	MIN
Робочий	MAX	РОБОЧИЙ	MAX
Індивідуальний	Водій може вибрати налаштування, які йому до вподоби, і створити індивідуальний режим їзди*		

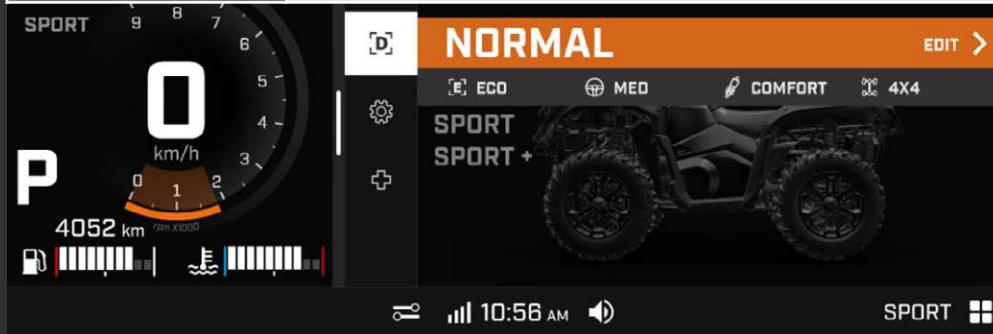

Ультрасучасний **дизайн** і технології

НОВА ПАНЕЛЬ ПРИБАДІВ З 10.25-ДЮЙМОВИМ СЕНСОРНИМ ЕКРАНОМ

Навігація з застосунком BRP GO!

- Офіційні траси для позашляхових ТЗ
- Покрокова навігація
- Запис поїздок
- Відстеження друзів (зі стільниковою мережею)
- Об'єкти інтересу (АЗС, готелі тощо)
- Місця особистих відвідувань
- Найсвіжіші дані про маршрути

Навігація з вбудованим GPS-приймачем

- Топографічна мапа і траси для позашляхових ТЗ
- Поточне положення на мапі
- Запис поїздок (навігаційні ланцюжки)
- Показати/сховати навігаційні ланцюжки з попередніх поїздок
- Компас
- Збільшення/зменшення масштабу

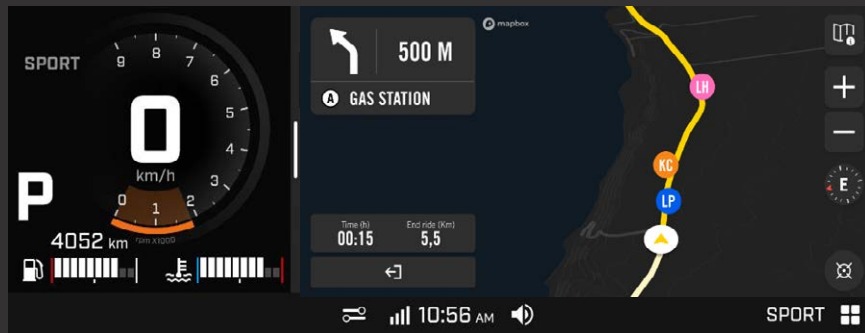

Ультрасучасний **дизайн** і технології

ВИСОКОКЛАСНИЙ ДИЗАЙН

НОВІ ШИНИ XPS TRAIL KING 2

- Оптимізований протектор для повного комфорту і зчеплення і на трасі, й на бездоріжжі
- Оптимізований рівень шуму і знижена вібрація для покращення комфорту водія



Ультрасучасний **дизайн** і технології

ВИСОКОКЛАСНИЙ ДИЗАЙН

СПЕЦІАЛІЗОВАНА ЕРГОНОМІКА

- 1 ТУРИНГОВІ ВІТРОВІ ЩИТКИ НА ХТ I LIMITED
- 2 СПОРТИВНІ ВІТРОВІ ЩИТКИ НА ХТ-Р 1000R
- 3 АЛЮМІНІЄВЕ КОНУСОПОДІБНЕ КЕРМО НА ХТ-Р



Ультрасучасний **дизайн** і технології

ВИСОКОКЛАСНИЙ ДИЗАЙН

СПЕЦІАЛІЗОВАНА ЕРГОНОМІКА

- 1 ЗМІНЕНА ФОРМА СИДІННЯ ДЛЯ ПОКРАЩЕННЯ ЗРУЧНОСТІ
- 2 ШИРШІ ПІДНІЖКИ, СКОШЕНІ ВСЕРЕДИНУ



Ультрасучасний **дизайн** і технології

ВИСОКОКЛАСНИЙ ДИЗАЙН

ІННОВАЦІЙНІ РІШЕННЯ ДЛЯ ОБЛАШТУВАННЯ МІСЦЬ ЗБЕРІГАННЯ РЕЧЕЙ І БАГАЖУ

- Відділення для телефона з розеткою USB в окремих комплектаціях
- USB-C у всіх комплектаціях, USB-A в MAX Limited
- Передній вставний короб на 30л з кришкою, захищений від погодних умов
- Задній знімний короб на 10л з кришкою, захищений від погодних умов
- Передній і задній багажники з високоякісним покриттям



Ультрасучасний **дизайн** і технології

ВИСОКОКЛАСНИЙ ДИЗАЙН

МОДЕЛІ MAX

- Колісна база збільшена на 20 см

- 1** Знімне пасажирське сидіння
- 2** Розмір спинки й кермо забезпечують загальновідомий комфорт Can-Am.
- 3** Простори підніжки



Розширення асортименту аксесуарів – створені для ваших потреб

Понад 75 предметів аксесуарів і допоміжного обладнання надійдуть у продаж разом з виходом лінійки на ринок (22 предметів нових аксесуарів для третього покоління (G3))



1 Продовження інтеграції

- Продукти, які мають найкращий дизайн, якість складання й оздоблення
- Спрощене встановлення

2 Збільшені можливості системи LinQ

- Більше ніж будь-коли варіантів кріплення за допомогою системи LinQ
- Збільшений перелік аксесуарів із системою LinQ для встановлення на передньому й задньому багажниках
- Збільшений перелік аксесуарів і допоміжного обладнання розміром 36 дюймів (91,5 см) із системою LinQ

Розширення можливостей для перевезення багажу – обмежувачі багажників

Висококласний дизайн, якість складання й оздоблення

Легко встановлюються завдяки точкам кріплення LinQ для збільшення багажного простору квадроцикла

Обмежувачі багажників

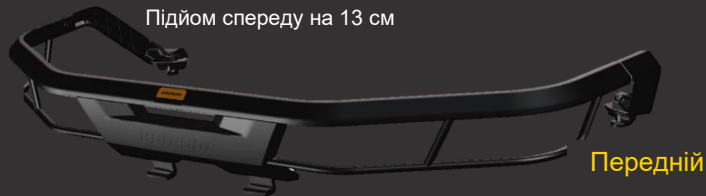

- Стратегічні точки для фіксації багажу ременями

Розширення можливостей для перевезення багажу – аксесуари для багажу розміром 16 дюймів (40,6 см) з точками кріплення LinQ

Розмістити весь необхідний багаж на квадроциклі тепер так просто як ніколи

Беріть із собою більше, щоб завжди бути готовими до будь-яких пригод

Передні й задні вставні аксесуари



- Встановлюються в ніші або зверху на кришці ніші



Передні вставні аксесуари



- Встановлюються в ніші

Розширення можливостей для перевезення багажу – аксесуари для багажу розміром 36 дюймів (91,5 см) з точками кріплення LinQ

Пропонуємо найякісніші аксесуари для багажу

Кожний кофр і короб для багажу оснащений точками кріплення системи LinQ для різних варіантів встановлення

Встановлюються на
багажник

Компактні

(70л)



(53л)



Середнього
розміру

НОВИНКА

(90л)



(87л)



(63л)



Вбудовані

Великі

(145л)



(139л)



- Замикаються на замок

Розширення можливостей для перевезення багажу - мисливство

Перевозити рушницю тепер просто

Завдяки нескінченним можливостям системи LinQ ваш виїзд на полювання стане суцільним задоволенням

- Замикається на замок



- Точки кріплення LinQ для простого встановлення і зняття
- Розроблений, щоб ваша зброя зберігалася у безпеці й була захищена від погодних умов
- Якісний підкладковий матеріал для відмінного захисту

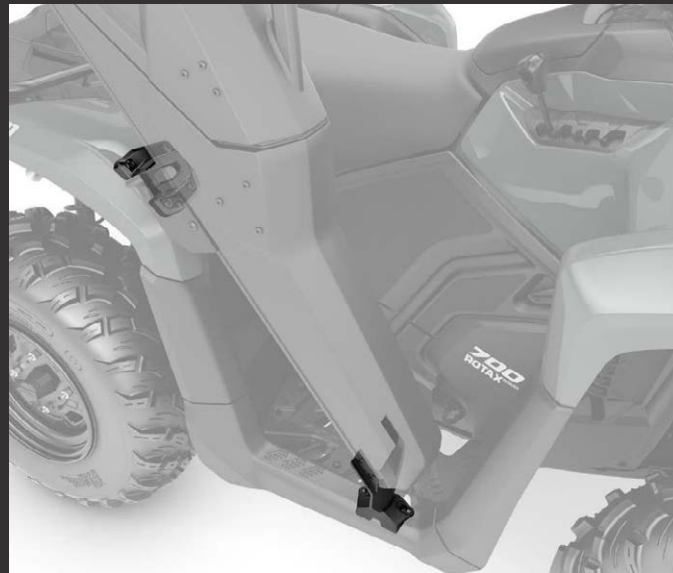

- Точки кріплення LinQ на крилі для додаткового варіанту встановлення

Розширення можливостей для перевезення багажу – екосистема передньої панелі

Ергономіка для зручності й комфорту

Можливості використання передньої панелі продовжують розширятися в третьому поколінні квадроциклів

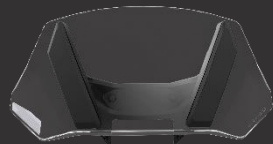

Низьке вітрове скло Adventure

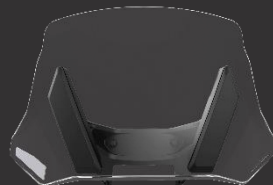

Високе вітрове скло Adventure



Комплект повітрянапрямних щитків

Повний захист рук



Відділення для речей у передній панелі



Тримач для телефона

Найкращі враження від їзди - вбудована аудіосистема

Цільнокорпусна аудіосистема

Динаміки мають міцну конструкцію й забезпечують оптимальну якість звуку

- Загальна потужність 100Вт
- Bluetooth
- Підімкнена до джерела живлення квадроцикла

- 6.5-дюймові динаміки

- Зручна панель керування

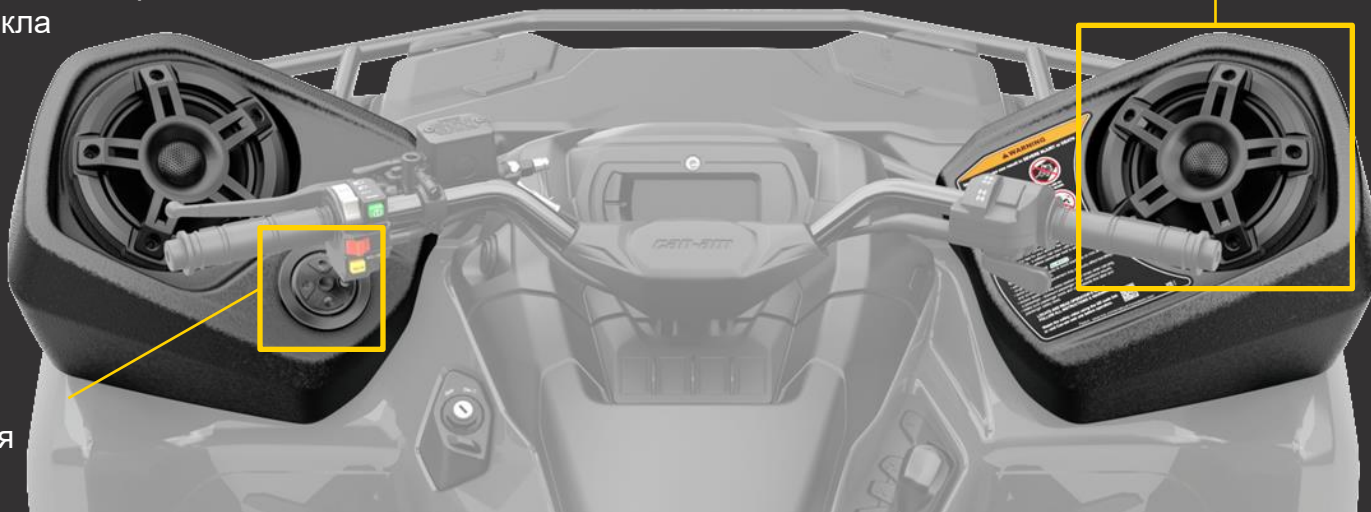

Найкращі враження від їзди – оснащується під ваші потреби

Скоротіть час установлення й збільште строк служби

Нова покращена технологія дозволить вам їздити більше, а ремонтувати (крутити гайки) менше

Гусениці



Збільшена висота переднього колеса

- Кращий кут атаки
- Вище положення для подолання перешкоди



Передні й задні центральні напрямні

- Краще вирівнювання гусениці
- Менший ризик сходження гусеничної стрічки

Масляна ванна

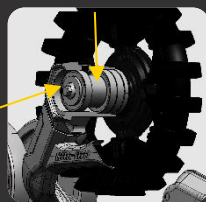

Змінний підшипник

Снігоочисники



Штифти для встановлення снігоочисника

- Скорочується час установлення
- Покращена сумісність



Подорож зі спокійною душею – захист і вивільнення з багна

Готуйтеся до неочікуваного

Розширте можливості своєї машин, встановивши посилений захист і аварійний гак



- Захист переднього бампера для екстремальних умов експлуатації



Ультрасучасний **дизайн** і технології

СПРОЩЕНЕ ТЕХНІЧНЕ ОБСЛУГОВУВАННЯ



ЛЕГКИЙ ДОСТУП ДО ВУЗЛІВ І ДЕТАЛЕЙ ТЕХНІЧНОГО ОБСЛУГОВУВАННЯ

- Швидкий і легкий доступ до основних компонентів технічного обслуговування: повітряного фільтра, двигуна, варіатора, масляного фільтра, акумулятора тощо.
- Повітряний фільтр двигуна зручно розташований за тримачем приладової панелі
- Легкий доступ до компонентів обслуговування під приладовою панеллю без використання інструментів
 - Повітряний фільтр двигуна
 - Розширювальний бачок системи охолодження
 - блок плавких запобіжників
- Доступ до зарядного пристрою акумуляторної батареї під сидінням
- Зняття бічної панелі без використання інструментів для легкого доступу до варіатора й двигуна й мийки квадроцикла
- Наявність зливних отворів у захисті днища для легкої заміни оливи

Ультрасучасний **дизайн** і технології

ЕКСПЛУАТАЦІЙНІ ВИТРАТИ



1 РІК БЕЗ ТЕХНІЧНОГО ОБСЛУГОВУВАННЯ

- Просте обкатування й відсутність потреби в технічному обслуговуванні (перше технічне обслуговування після 3000 км пробігу*)

*дивіться відповідний розділ в Посібнику з Експлуатації

Дизайн і технології Can-Am



Ультрасучасний **дизайн** і технології

ЗУСТРІЧАЙТЕ НОВОГО КОРОЛЯ ГРЯЗИ



У СТАНДАРТНІЙ КОМПЛЕКТАЦІЇ

- Передній диференціал Visco-4Lok
- Переміщений радіатор
- Задній бампер

Ультрасучасний **дизайн** і технології

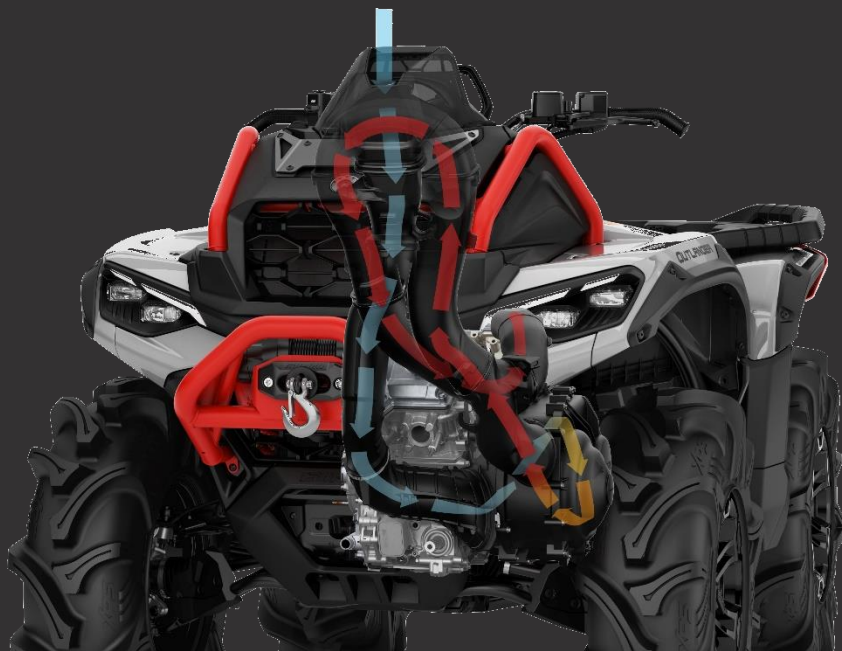

ЗУСТРІЧАЙТЕ НОВОГО КОРОЛЯ ГРЯЗИ

У СТАНДАРТНІЙ КОМПЛЕКТАЦІЇ

- Передній диференціал Visco-4Lok
- Переміщений радіатор
- Задній бампер

НОВІ Й ПОКРАЩЕНІ ЕЛЕМЕНТИ КОНСТРУКЦІЇ

- Високо розташований шноркель варіатора /Впускний отвір двигуна

Ультрасучасний **дизайн** і технології



ЗУСТРІЧАЙТЕ НОВОГО КОРОЛЯ ГРЯЗІ

У СТАНДАРТНІЙ КОМПЛЕКТАЦІЇ

- Передній диференціал Visco-4Lok
- Переміщений радіатор
- Задній бампер

НОВІ Й ПОКРАЩЕНІ ЕЛЕМЕНТИ КОНСТРУКЦІЇ

- Високо розташований шноркель варіатора /Впускний отвір двигуна
- НОВІ 30-дюймові шини XPS Swamp King XL на 14-дюймових дисках
- Переміщений передній бампер
- Лебідка на 1588 кг, тепер із синтетичним тросом
- Радіатор, який легко миється

Outlander X mr 1000R – модель лише для країн Центральної Європи (законодавство ЄС щодо позашляхових ТЗ)

Ультрасучасний **дизайн** і технології

НОВІ ШИНИ XPS SWAMP KING XL



ОПТИМІЗОВАНІ ХОДОВІ ХАРАКТЕРИСТИКИ

- Оптимізований протектор для покращення бічного зчеплення
- Найкращий квадроцикл для їзди по глибоких коліях і витягування з грязі
- Ефект загрибання грязі – найкращий компроміс як на трасі, так і на бездоріжжі



Outlander X mr 1000R – модель лише для країн Центральної Європи (законодавство ЄС щодо позашляхових ТЗ)

Ультрасучасний **дизайн** і технології

УДОСКОНАЛЕНИЙ ДЛЯ ТИХ, ХТО ОБОЖНЮЄ ГРЯЗЬ



СПЕЦІАЛІЗОВАНА ЕРГОНОМІКА

- Алюмінієве кермо, регульоване по висоті на 2,5 см, J-подібний гак і грязьовий ремінь у стандартній комплектації 1000R
- Спеціальний посилений задній багажник X mr з ручками
- Точки кріплення системи LinQ для встановлення важливих аксесуарів для їзди по грязі (холодильний ящик, аудіосистема і багажний короб тощо)

Can-Am Outlander 850/1000R 2025 м.р.



НАЙКРАЩІ В ГАЛУЗІ ХАРАКТЕРИСТИКИ

- Двигун і варіатор
- Покращений параметр «шум-вібрація-жорсткість»

НЕПЕРЕВЕРШЕНІ ПІДВІСКИ Й ШАСІ

- Конструкція передньої й задньої підвісок
- Удосконалене шасі

УЛЬТРАСУЧАСНИЙ ДИЗАЙН І ТЕХНОЛГІЇ

- Впізнаваний зовнішній вигляд Can-Am
- Удосконалені технології
- Аксесуари
- Випускаємо на волю нового звіра

ПРОПОЗИЦІЯ ЛІНІЙКИ

- Короткий огляд лінійки
- Порівняння комплектацій моделей 850 і 1000R

КОРОТКИЙ ОГЛЯД КОМПЛЕКТАЦІЙ **ЛІНІЙКИ** ПОТУЖНИХ МОДЕЛЕЙ OUTLANDER

DPS



MAX 1000R CE
MAX 1000R T ABS

XT



MAX 850 CE
850 T ABS
MAX 850 T ABS

XU



MAX PRO HD8 T
MAX PRO HD10 T

XT-P



1000R CE
MAX 1000R CE
1000R T ABS
MAX 1000R T ABS

X mr



1000R CE

MAX LIMITED



MAX 1000R CE
MAX 1000R T ABS

КВАДРОЦИКЛИ 2025 М.Р.

Рекреаційно-утилітарні потужні – нова глава потужності

Лінійка квадроциклів – нові привабливі кольори

НОВІ КОЛЬОРИ КВАДРОЦИКЛІВ 2025 М.Р.



Dusty Navy



Mineral Grey & Orange Crush



Compass Green



Catalyst Grey & Orange Crush

CLUB  **2025**